

ТРУБЫ СТАЛЬНЫЕ ВОСЬМИГРАННЫЕ
С КРУГЛЫМ ОТВЕРСТИЕМ

Сортамент

ГОСТ
8633—57

Утвержден Комитетом стандартов, мер и измерительных приборов при Совете Министров Союза ССР 21/XII 1957 г. Срок введения установлен

с 1/VII 1958 г.

Несоблюдение стандарта преследуется по закону

1. Форма и размеры труб должны соответствовать чертежу и таблице.

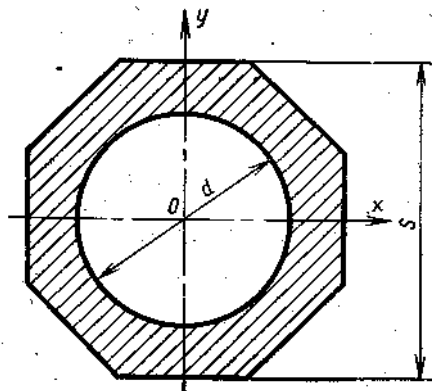

Размеры в мм		Площадь сечения в см ²	Масса 1 м в кг
<i>S</i>	<i>d</i>		
25	13	3,85	3,02
30	15	5,69	4,47
35	18	7,61	5,97
40	20	10,11	7,94
50	25	15,80	12,40

Примечания:

1. Масса труб вычислена при плотности стали 7,85 г/см³.
2. Трубы других размеров поставляются по специальным техническим условиям.

Условное обозначение восьмигранной трубы с размером $S=35$ мм из стали марки 10:

Труба 35—10 ГОСТ 8633—57

2. Допускаемые отклонения по внутреннему диаметру:

для диаметра до 20 мм . . . $\pm 0,3$ мм
 » » свыше 20 мм . . . $\pm 0,5$ »

3. Длина труб, а также допускаемые отклонения по форме и размеру S — по ГОСТ 8639—68.

4. Материал и технические требования к трубам — по соответствующим стандартам.

Замена

ГОСТ 8639—68 введен взамен ГОСТ 8639—57.